



PG-CB环喷式冷却 powRgrip®内冷解决方案

新型PG-CB夹头应用于环喷冷却工况-是对现有标准PG和PG-CF 集中冷却型夹头的补充

多样性

3种冷却方案-最大化实现刀具冷却效果

特制

冷却- 内冷以及两种周边冷却方式为苛刻的加工条件提供了最佳解决方案

powRgrip®

应用最广泛的刀具夹持系统—适用于现在和未来

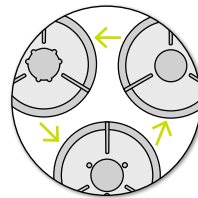

几秒内更换冷却系统

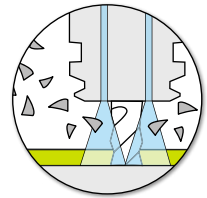

排屑效果好

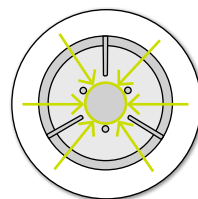

完美结构设计

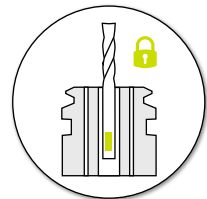

secuRgrip® 防掉刀解决方案可定制

powRgrip®内冷出水方式对比

标准：内冷

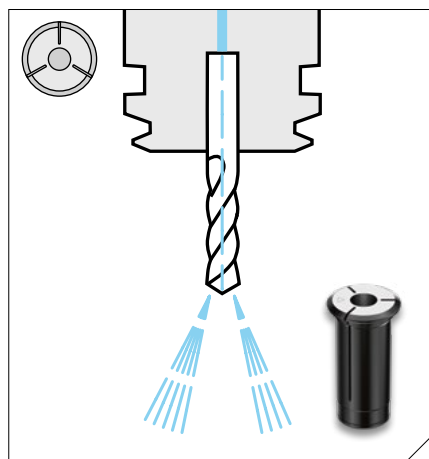

- // 深腔加工时，排屑、冷却及润滑效果好
- // 钻孔、攻丝内冷加工应用
- // 适用轻型及重载切削加工

CF：集中式冷却

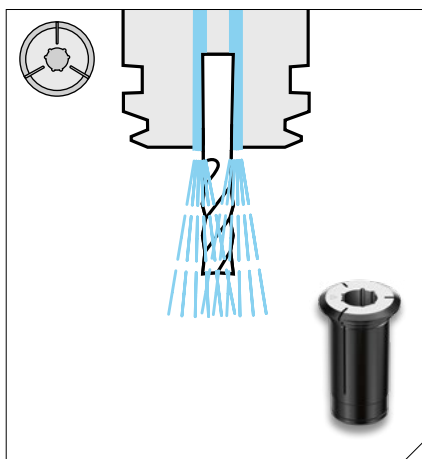

- // 切削液沿着刀杆外圆喷出
- // 高转速加工
- // 适用轻型及中型切削加工

CB：环喷式冷却

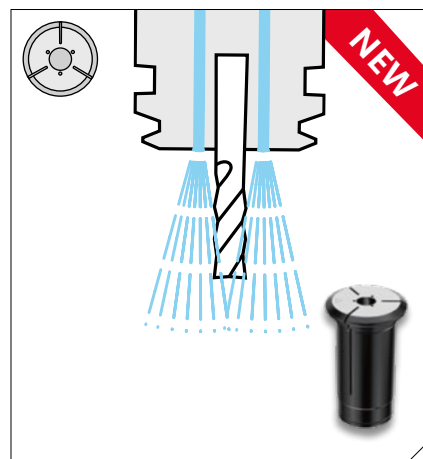

- // 特殊结构设计，高夹持力
- // 内冷压力高，排屑效果好
- // 适用于中、高效率的加工应用



型号

产品编号

PG 25-CB

PG 25-CB Ø 6.00 mm	1725.06009
PG 25-CB Ø 1/4"	1725.06359
PG 25-CB Ø 8.00 mm	1725.08009
PG 25-CB Ø 3/8"	1725.09529
PG 25-CB Ø 10.00 mm	1725.10009
PG 25-CB Ø 12.00 mm	1725.12009
PG 25-CB Ø 1/2"	1725.12709
PG 25-CB Ø 5/8"	1725.15889
PG 25-CB Ø 16.00 mm	1725.16009

型号

产品编号

PG 32-CB

PG 32-CB Ø 12.00 mm	1732.12009
PG 32-CB Ø 1/2"	1732.12709
PG 32-CB Ø 5/8"	1732.15889
PG 32-CB Ø 16.00 mm	1732.16009
PG 32-CB Ø 3/4"	1732.19059
PG 32-CB Ø 20.00 mm	1732.20009